

Valmistustekniikan 1. välikoe / 26. 11. 2004

Vastaa täydellisin lausein (erit. kysymyksiin 2 ja 4) selvällä käsialalla.

1. Nimeä kuvasta a) rintakulma, b) päästökulma ja c) asetuskulma. Selitä kunkin merkitys lastuamistapahtuman kannalta (mihin vaikuttaa, mitä merkitystä käytännössä?).

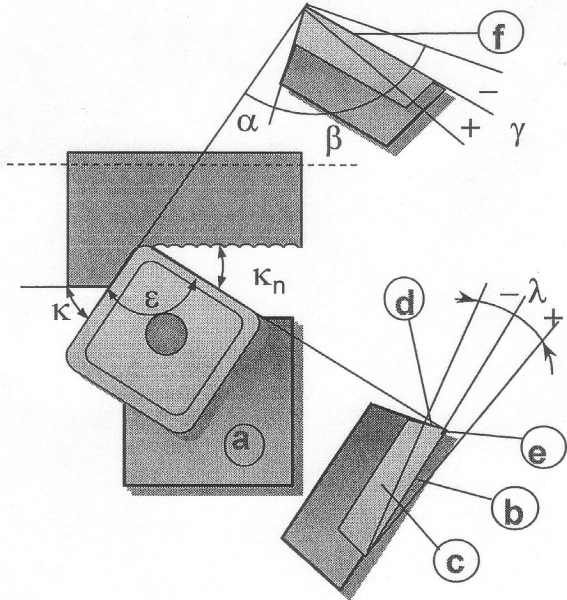

2. Mitkä ovat lastuavien terien tärkeimmät kulumismuodot? Mitkä kulumismekanismit synnyttävät niitä ja missä olosuhteissa ne esiintyvät?

3. a) Nimeä kuvan numeerisesti ohjatun työstökoneen liikeakselit (4 kpl) ja niiden positiiviset suunnat työkappalekoordinaatistossa. b) Mikä työstökonetyyppi on kyseessä? Nimeä tällaisen koneen liikeakseleiden johteiden, servomoottoreiden ja liikeantureiden yleisimmät perustyytit.

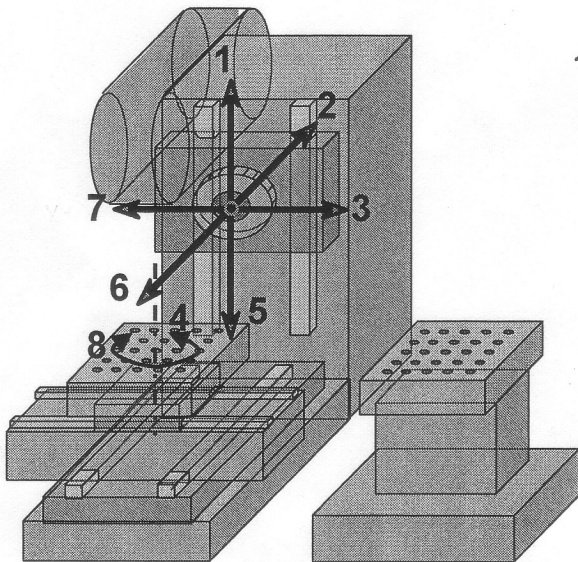

4. Mitkä ovat tärkeimmät lyhytreikäporatyytit? Kuvaile niiden tärkeimmät ominaisuudet käytön kannalta (mihin ne soveltuvat parhaiten?).